

TV233 FAUTEUIL TRADITIONNEL POUR VISITEURS

INSTRUCTIONS DE MONTAGE

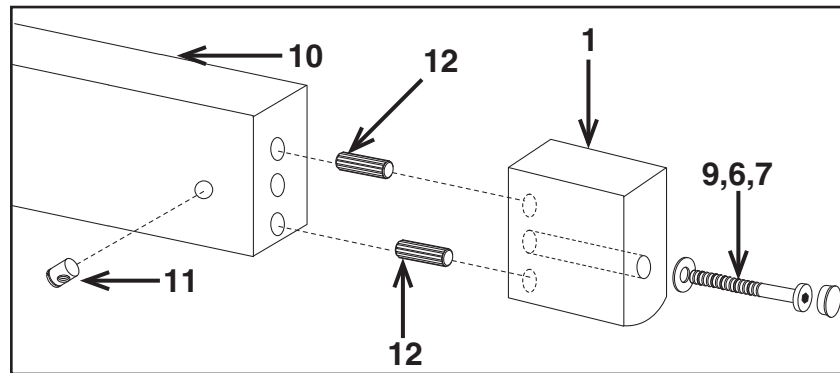

DÉTAILLÉ A



PIÈCE	QTÉ
1. Cadre de gauche (1L) et droite (1R) . .	2
2. Coussin du siège	1
3. Dossier	1
4. Vis courtes	4
5. Vis moyenne	2
6. Vis longues	2
7. Petite rondelle	6
8. Grande rondelle	2
9. Bouton en bois	6
10. Barreau	1
11. Écrou	2
12. Cheville en bois	4
13. Clé Allen (non montrée)	1

Enlever toutes les pièces du carton, les organiser par numéros de pièce indiqués sur la liste et vérifier le nombre de pièces.

ÉTAPE 1 Attacher le dossier (3) au coussin du siège (2) en utilisant deux vis moyennes (5) et deux petites rondelles (7).

ÉTAPE 2 Insérer quatre chevilles en bois (12) dans les trous du barreau (10) **COMME MONTRÉ DANS LE DESSIN DÉTAILLÉ A.**

ÉTAPE 3 Insérer deux écrous de tension (11) dans les trous du barreau (10). Attacher les cadres (1L et 1R) au barreau (10) en utilisant deux vis longues (6) et deux petites rondelles (7) **COMME MONTRÉ DANS LE DESSIN DÉTAILLÉ A. NE PAS RESSERRER COMPLÈTEMENT LES VIS.**

ÉTAPE 4 Aligner les trous supérieurs des cadres (1L et 1R) sur les trous du coussin du siège (2). Attacher les cadres (1L et 1R) au coussin du siège (2) en utilisant deux vis courtes (4) et deux petites rondelles (7) dans les trous supérieurs.

ÉTAPE 5 Attacher les cadres (1L et 1R) au dossier (3) en utilisant deux vis courtes (4) et deux grandes rondelles (8). **METTRE LE FAUTEUIL DEBOUT. D'ABORD RESSERRER COMPLÈTEMENT TOUTES LES VIS DANS LE BARREAU (10), ENSUITE RESSERRER COMPLÈTEMENT TOUTES LES AUTRES VIS.**

ÉTAPE 6 Couvrir les trous dans les cadres en utilisant six boutons en bois (9). **ATTENTION: VÉRIFIER QUE TOUTES LES VIS SONT BIEN SERRÉES AVANT D'UTILISER CE FAUTEUIL.**

ATTENTION: VÉRIFIER QUE TOUTES LES VIS SONT BIEN SERRÉES AVANT D'UTILISER CE FAUTEUIL.

TV233 TRADITIONAL VISITORS CHAIR

OPERATING INSTRUCTIONS



WARNING

1. Use this product only one person at a time.
2. Do not use this chair unless all bolts, screws and knobs are securely tightened.
3. Check that all bolts, screws and knobs are tight every three months or as needed.
4. Dispose of packing material properly. Do not use plastic cover as head covering. It may cause suffocation.
5. Do not use chair as a stepladder.
6. Use this chair for its intended purpose only.
7. Use mild detergent only for cleaning.

WARRANTY

Office Star chairs are warranted from the date of purchase against failure due to material and workmanship as follows:

- 5 Years on all non-moving metal parts.
- 2 Years on component parts including Control mechanisms, pneumatic cylinders, wood, plastic parts, base and casters.
- 1 Years on upholstery fabric and foam against wear and deterioration.
- We can not warrant leather against routine scratching and scuffing, as all leather is subject to minor blemishes in normal use.

To make a warranty claim, contact Parts Department. Provide model number and description of the problem and obtain return authorization. At it's option Office Star Products will:

- (a) Supply compatible components of current manufacture.
- (b) Repair the customer's component. The customer must prepay freight on any components returned to the factory. Return freight on components still in warranty will be paid by Office Star Products.

**All warranties are limited to the original purchaser for normal Residential usage by persons weighing 150 lbs. or less. This warranty will not cover labor, freight or damage from misuse, abuse, negligence, alteration, accident, vandalism, rusting, acts of nature or any other event beyond the control of Office Star Products. The warranty does not cover cosmetic damage that may result from normal use. Liability for incidental or consequential damages is excluded to the extent permitted by law. The user assumes all risk of injury resulting from use of this product.*

Our quality standards are among the highest in the industry. Sometimes, no matter how hard we try, there are times when parts are damaged or missing. Our Parts Department will do everything possible to promptly remedy the problem. Contact us via e-mail parts@officestarnet.net, by Fax 1-909-930-5629, or toll free parts number 1-800-950-7262, Monday through Friday 8:00 a.m. - 5:00 p.m. Pacific Time.



TV233 TRADITIONAL VISITORS CHAIR

ASSEMBLY INSTRUCTIONS

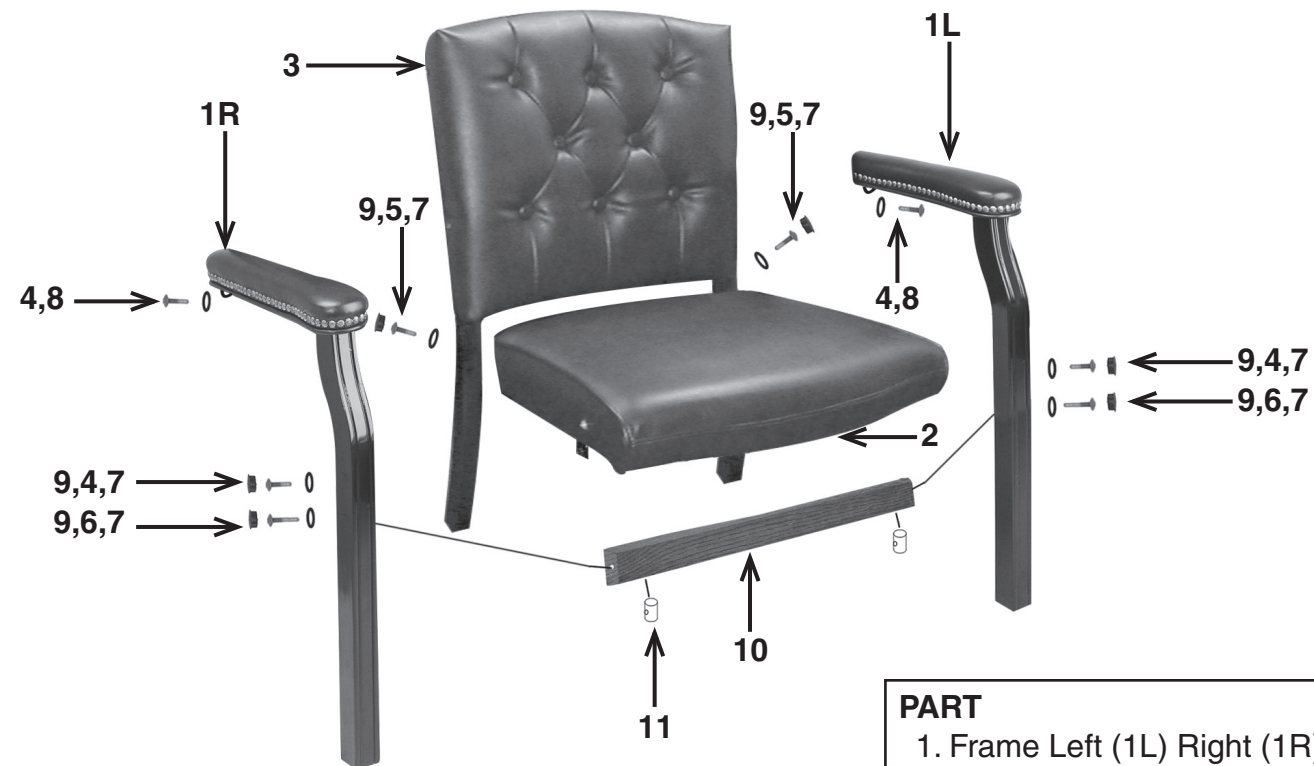

DETAIL A

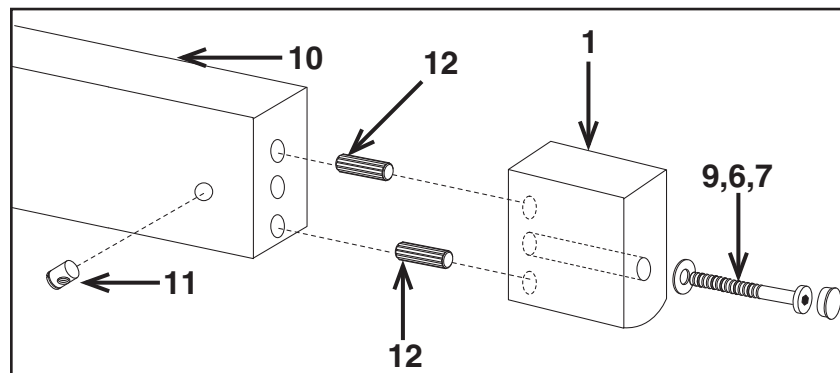

PART	QTY
1. Frame Left (1L) Right (1R) . . .	2
2. Seat Cushion	1
3. Backrest Assembly	1
4. Short Screw	4
5. Mid-Length Screw	2
6. Long Screw	2
7. Small Washer.	6
8. Large Washer.	2
9. Wooden Plug	6
10. Stretcher Bar	1
11. Barrel Nut.	2
12. Wood Dowel.	4
13. Allen Wrench (not shown) . . .	1

Remove all parts from carton, separate by part numbers indicated on parts list, and verify part quantities.

STEP 1 Attach Backrest Assembly (3) to Seat Cushion (2), using two Mid-Length Screws (5) and two Small Washers (7).

STEP 2 Insert four Wood Dowels (12) into holes of Stretcher Bar (10) **AS SHOWN IN DETAIL A.**

STEP 3 Insert two Barrel Nuts (11) into the holes of Stretcher Bar (10). Attach Frame (1L & 1R) to Stretcher Bar (10) using two Long Screws (6) and Small Washers (7) **AS SHOWN IN DETAIL A. DO NOT FULLY TIGHTEN SCREWS.**

STEP 4 Align the upper holes of the Frame (1L & 1R) with the holes in the Seat Cushion (2). Attach the Frame (1L & 1R) to the Seat Cushion (2) using two Short Screws (4) and two Small Washers (7) for the top hole.

STEP 5 Attach Frame (1L and 1R) to Backrest Assembly (3), using two Short Screws (4) and two Large Washers (8). **STAND CHAIR UPRIGHT. FULLY TIGHTEN ALL SCREWS IN STRETCHER BAR (10) FIRST, THEN FULLY TIGHTEN ALL OTHER SCREWS.**

STEP 6 Cover holes on the Frame with six Wooden Plugs (9).

ATTENTION: MAKE SURE ALL SCREWS ARE FULLY TIGHTENED BEFORE USING CHAIR.

TV233 FAUTEUIL TRADITIONNEL POUR VISITEURS

MODE D'EMPLOI



AVERTISSEMENT

1. Seule une personne à la fois peut utiliser ce produit.
2. Ne pas utiliser ce fauteuil à moins que tous les boulons, vis et boutons soient serrés.
3. Vérifier à tous les trois mois ou au besoin que tous les boulons, vis et boutons sont serrés.
4. Jeter l'emballage d'une manière appropriée. Ne pas utiliser la couverture en plastique pour couvrir la tête à cause du danger d'étouffement.
5. Ne pas utiliser le fauteuil comme escabeau.
6. Ce fauteuil ne doit servir qu'à l'usage pour lequel il a été conçu.
7. N'utiliser qu'un détergent liquide doux pour le nettoyage.

GARANTIE

Les fauteuils Office Star sont garantis à compter de la date d'achat contre le mauvais fonctionnement dû au matériau et à la fabrication comme suit :

- Garantie de 5 ans sur toutes les pièces métalliques non mobiles.
- Garantie de 2 ans sur les pièces, dont les mécanismes de commande, le vérin pneumatique, le bois, les pièces en plastique, la base et les roulettes.
- Garantie de 1 an sur le tissu d'ameublement et la mousse contre l'usure et la détérioration.
- Nous ne pouvons pas garantir le cuir contre les égratignures et l'usure par frottement, car tout cuir est sujet à de petites marques produites par l'usage normal.

Pour faire une réclamation de garantie, contacter le service des pièces. Fournir le numéro de modèle et une description du problème, et obtenir une autorisation de retour. À sa discrétion, Office Star Products:

(a) fournira des pièces compatibles de fabrication courante

(b) réparera la pièce du client. Le client doit payer d'avance les frais de transport de toute pièce retournée à l'usine. Office Star Products paiera les frais de transport de retour des pièces couvertes par la garantie.

**Toutes les garanties sont limitées à l'acheteur original pour l'usage normal par des personnes pesant 150 lb ou moins. Cette garantie ne couvre pas la main-d'oeuvre, le transport ou les dommages causés par la mauvaise utilisation, la négligence, la modification, les accidents, le vandalisme, la rouille, les catastrophes naturelles ou tout autre événement indépendant de la volonté d'Office Star Products. La garantie ne couvre pas les dommages superficiels qui pourraient se produire au cours de l'utilisation normale. La responsabilité des dommages indirects ou accessoires est exclue dans la mesure permise par la loi. L'utilisateur accepte tout risque de blessure résultant de l'utilisation de ce produit.*

Nos normes de qualité sont parmi les plus élevées de l'industrie. De temps en temps, malgré nos efforts, il arrive que des pièces soient endommagées ou manquantes. Notre service de pièces fera tout son possible pour régler le problème promptement. Contactez-nous par courriel parts@officestar.net, par télécopieur 1-909-930-5629 ou en composant le numéro sans frais du service des pièces 1-800-950-7262 du lundi au vendredi de 8 h à 17 h, heure du Pacifique.

